





Mode d'emploi Okayo WT-350D

0. Avant d'utiliser le système:

- Assurez-vous que chaque appareil dispose d'une pile AA ou d'une batterie rechargeable compatible.
- Remplacez la batterie par une neuve lorsque l'appareil affiche un signal de batterie faible.

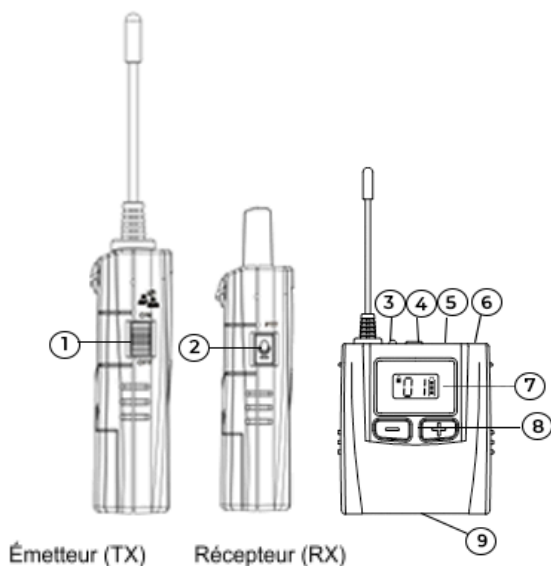
1. Interface



1. Curseur Talk-Back (TX)
2. Bouton PTT (RX)
3. Indicateur de signal
4. Bouton  / Mute (TX)
5. Microphone incorporé
6. Indicateur de fonction Talk-Back
7. Écran
8. Boutons +/-
9. Port de charge

2. Indicateur de signal

Status	Émetteur (TX)	Récepteur (RX)
Vert	Pleine puissance	
Rouge	Faible puissance (30 min ☒)	
La LED s'allume en continu	L'appareil est allumé	L'appareil a été ajouté au groupe
La LED clignote lentement	Microphone coupé	L'appareil est hors du groupe
La LED clignote rapidement	Regroupement en cours	-

3. Indicateur de niveau de batterie

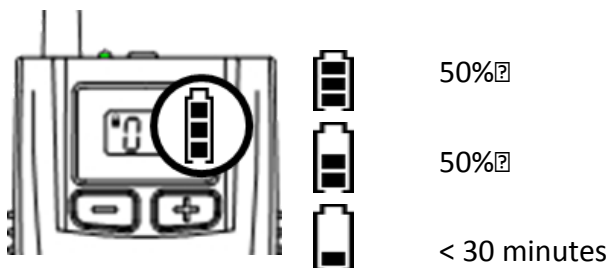

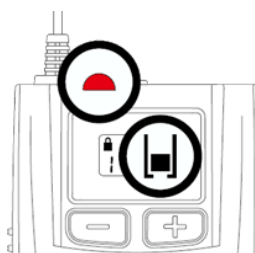

4. Niveau de batterie faible

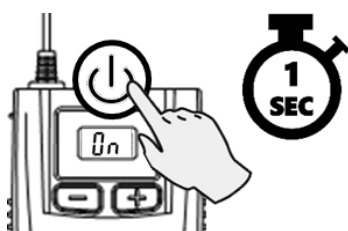

- Remplacez les piles immédiatement lorsque le signal de faible niveau de batterie apparaît.

5. Allumer l'appareil



- Appuyez et maintenez le bouton  enfoncé pendant 1 seconde pour allumer l'appareil.

6. Créer un groupe

! Le regroupement est effectué par le guide au niveau de l'émetteur (TX). Les membres du groupe allument uniquement les récepteurs (RX).

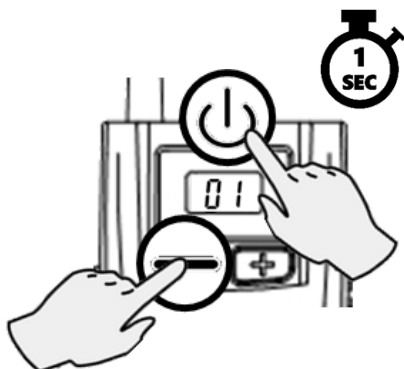

- Appuyez et maintenez simultanément les boutons $\underline{\quad}$ et ⏻ pendant 1 seconde pour allumer l'émetteur (TX).
- Dans les 5 secondes, sélectionnez le canal à l'aide des boutons +/- et confirmez en appuyant sur la touche ⏻ .
- Lorsque **l'indicateur de signal sur l'émetteur** commence à clignoter rapidement, allumez le récepteur (⏻), pour rejoindre le groupe.
- Lorsque le récepteur affiche le même canal que l'émetteur et que l'indicateur de signal constant est allumé, le regroupement est terminé.
- Quittez la configuration en appuyant ⏻ sur l'émetteur et démarrez la visite.

7. Régler le volume de l'écouteur

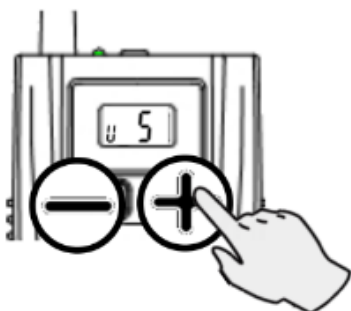

- Réglez le volume à l'aide des boutons \pm i $\underline{\quad}$ (0~9, par défaut: 5) sur chaque appareil.

8. Donner la parole aux membres du groupe

Émetteur (TX)

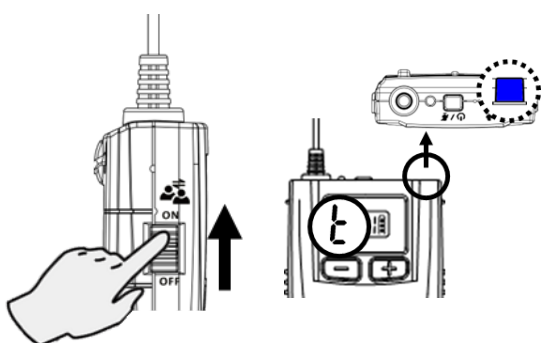

- Déplacez le curseur de la fonction Talk-Back de l'émetteur (TX) vers le haut pour activer cette fonction pour le groupe.
- L'icône « t » apparaît sur l'écran de l'émetteur (TX) et du récepteur (RX). L'indicateur Talk-Back sur l'émetteur (TX) s'allume en bleu.
- Appuyez sur le bouton PTT du récepteur (RX) pour poser une question (le voyant bleu du récepteur s'allume lorsqu'un membre du groupe est autorisé à parler).



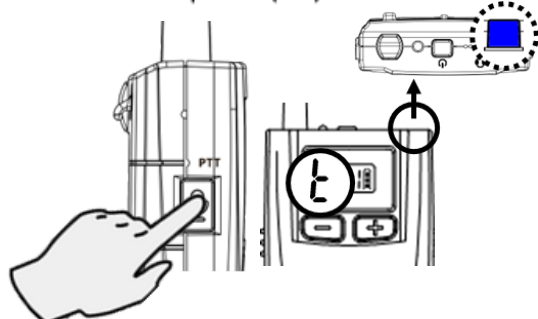

Récepteur (RX)

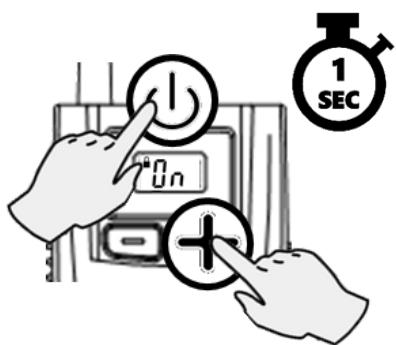

9. Personnaliser les paramètres



- Appuyez et maintenez simultanément les boutons **⏻** et **+**, pendant 1 seconde pour allumer l'appareil.
- Ajustez chaque paramètre avec les boutons **+** et **-**, confirmez en appuyant sur le bouton **⏻**.
- Le mode de configuration se désactivera automatiquement une fois la dernière configuration terminée.

Émetteur (TX)	
Intensité de sortie du signal ¹ 	<ul style="list-style-type: none"> • haute • faible (par défaut)
Récepteur (RX)	
Économie d'énergie ² 	<ul style="list-style-type: none"> • activé (par défaut) • désactivé
HAC ³ 	<ul style="list-style-type: none"> • activé • désactivé (par défaut)
Alarme « hors portée » ⁴ 	<ul style="list-style-type: none"> • activé • désactivé (par défaut)

10. Changement de canal à distance

⚠ Le changement de canal à distance est recommandé en cas d'interférences.

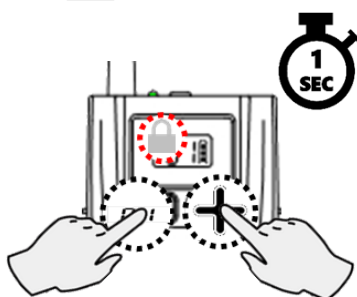

- Appuyez et maintenez simultanément les boutons **+** et **-** de l'émetteur pendant 1 seconde pour déverrouiller le changement de canal (l'icône **🔒** disparaîtra de l'écran).
- Sélectionnez un autre canal à l'aide des boutons **+** et **-**. Le nouveau canal sera automatiquement verrouillé après 5 secondes d'inactivité (l'icône **🔒** apparaîtra sur l'écran).
- Les récepteurs basculeront automatiquement et à distance sur le nouveau canal sélectionné.

¹ Plus la puissance est élevée, plus la plage opérationnelle est grande.

² L'appareil s'éteindra automatiquement si le signal de l'émetteur est perdu pendant 20 minutes.

³ Activez ce paramètre (On) pour les utilisateurs HAC.

⁴ L'alarme se déclenche au niveau du récepteur (RX) si vous restez hors de portée de l'émetteur (TX) pendant 1 minute. Pour arrêter l'alarme, rapprochez-vous de l'émetteur (TX).

11. Éteindre l'appareil

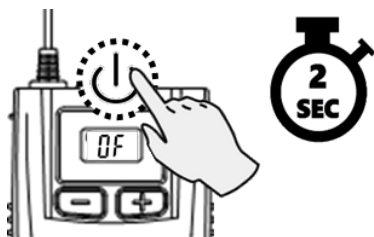



- Appuyez sur le bouton  de chaque appareil et maintenez-le enfoncé pendant 2 secondes pour l'éteindre.

12. Augmenter la puissance de l'appareil (fonction supplémentaire)

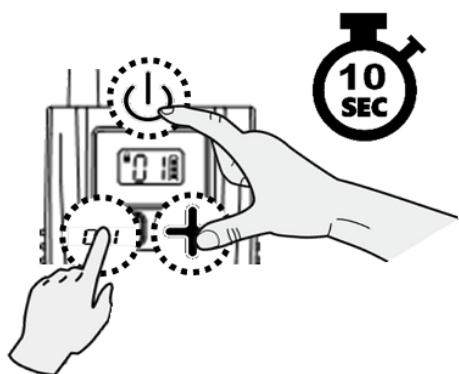

Si nécessaire, il est possible de régler la puissance de l'appareil à un niveau très élevé pour obtenir une plus grande portée.



- Lorsque l'émetteur (TX) est allumé, appuyez et maintenez enfoncés les boutons , + et -. L'icône « . » apparaîtra sur l'écran.
- Appuyez à nouveau sur les boutons , + et - et maintenez-les enfoncés pendant 10 secondes pour désactiver cette fonction. L'icône « . » disparaîtra de l'écran.
- Le paramètre sera mémorisé jusqu'à ce qu'il soit modifié manuellement (activé ou désactivé).

13. Spécifications techniques

Modulation d'émission	4 GFSK, numérique
Fréquence radio	823 ~ 832 + 863 ~ 865 MHz
Canaux	44
Réponse en fréquence	200 ~ 3,400 Hz
Portée (dans la ligne de mire) ⁵	100+ mètres
Autonomie de la batterie ⁶	Émetteur: 15+ h, récepteur: 20+h
Batterie	1 x piles AA Ni-MH ou alcaline
Dimensions (avec antenne)	63 x 132 x 70 mm
Poids (avec batterie)	Aprox. 65 g

⁵ La portée varie en fonction de l'environnement local et du pays.

⁶ L'autonomie de la batterie varie en fonction du type de batterie et des habitudes de l'utilisateur.

14. Distribution et service après-vente



MEXPO
ul. Kazimierza Pułaskiego 8
81-368 Gdynia

+48 58 550 10 25
www.systemtourguide.com
biuro@systemtourguide.com