

Esquema de dispositivo e Instrucciones de uso

Esquema de la pantalla LCD

Transmisor TG-288T

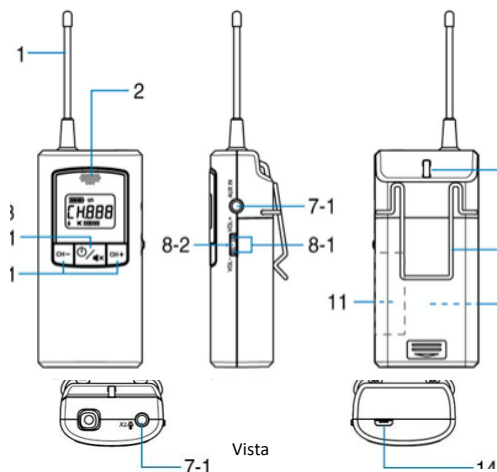

Vista e arriba

Vista de abajo

Receptor TG-288R

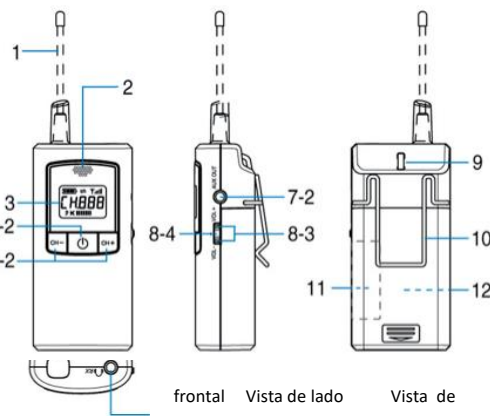

frontal Vista de lado Vista de



Widok z dołu

- 1. Antena
- 2. Micrófono incorporado
- 3. Pantalla LCD
- 4-1. Cambio de canal y ajuste de volumen auriculares en modo bidireccional
- 4-2. Cambio de canal
- 5-1. Botón de encendido / apagado / silencio / ajuste
- 5-2. Botón de encendido / apagado / ajuste
- 6-1. Entrada de auricular / set de auriculares
- 6-2. Salida de auricular / set de auriculares
- 7-1. Entrada Aux
- 7-2. Salida Aux
- 8-1. Control de volumen del micrófono
- 8-2. Interruptor de encendido / apagado de modo bidireccional
- 8-3. Control de volumen de auriculares
- 8-4. Botón Push-to-Talk
- 9. Punto de unión de la correa
- 10. Pinza para el cinturón
- 11. Área de la etiqueta
- 12. Compartimento para pila y una pila de tipo AA
- 13. Puerto de carga Micro-USB

Pantalla LCD



	TG-288T	TG-288R	TG-288T	TG-288R
	Cambio de canal		Modo de comunicación bidireccional ACTIVADO	
	Silenciar		El botón Hablar está activado en uno de los transmisores	
	Volumen del micrófono: Nivel 4	Volumen del auricular: Nivel 4	Volumen del auricular (01-07) en modo bidireccional	Volumen del micrófono (01-04) en modo bidireccional
		Buena señal	Batería completamente cargada	
		No hay señal	Nivel de batería bajo	

Manual de instrucciones

Conexión de micrófono y de auriculares

- **Transmisor TG-288T** cuenta con un micrófono incorporado, una entrada externa, entrada de micrófono (3,5 mm) y una entrada auxiliar (3,5 mm). Se puede usar el micrófono incorporado o un micrófono externo. Después de conectar un micrófono externo al transmisor, el micrófono incorporado se apaga automáticamente. Después de desconectar el micrófono externo, el micrófono incorporado reanuda la operación.
 - El micrófono incorporado solo se puede usar en modo unidireccional.
 - Asegúrese de que el micrófono o dispositivo auxiliar esté conectado a la entrada correcta. El micrófono no funcionará correctamente si está conectado a la entrada Aux.

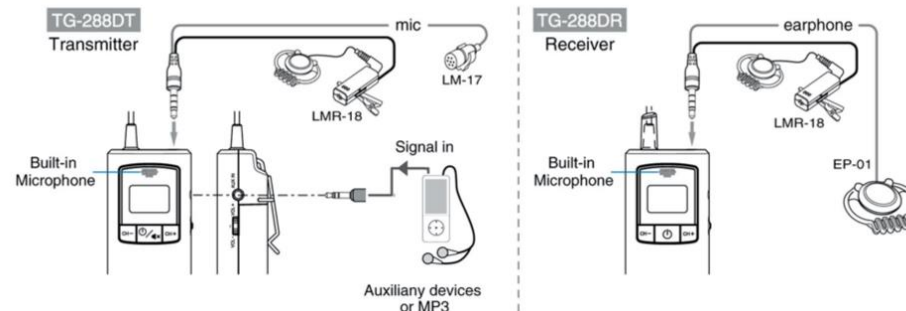

- **Receptor TG-288R** tiene una salida de auriculares independiente (3,5 mm) y una salida auxiliar (3,5 mm). Conecte los auriculares a la salida de auriculares de 3.5 mm o conecte la grabadora a la salida auxiliar para guardar el contenido. Asegúrese de que los conectores estén insertados correctamente.

Selección de canal

El canal está preajustado a **CH 888**. Si desea seleccionar un canal diferente, presione simultáneamente los botones **CH-** y **CH+**, y manténgalos presionados durante 2 segundos.

El símbolo **CH** empezará a parpadear; presione el botón **CH-** o **CH+**, para seleccionar el canal deseado. Presione **CH-** o **CH+**, para confirmar el canal seleccionado o espere unos 5 para guardar automáticamente el canal seleccionado.

Nota: Asegúrese de que el transmisor y el (los) receptor(es) estén en el mismo canal. Aparecerá un símbolo **CH** que indica que el receptor está recibiendo una buena señal del transmisor. La pantalla del receptor parpadeará si no se recibe ninguna señal de transmisión. (Q & A – Q2)

Memorización del canal

El TG-288 puede recordar automáticamente el número de canal. Cuando lo vuelva a encender, se activará el último canal utilizado.

Channel SYNC - Sincronización automática de canales entre el transmisor y el receptor

Dentro del mismo grupo de dispositivos, después de cambiar el canal en el transmisor, el número de canal del receptor se sincroniza de forma inalámbrica con el nuevo canal del transmisor.

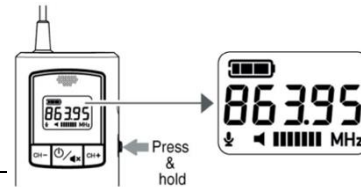

Control de volumen

Transmisor:

- El volumen del micrófono del transmisor está preestablecido en el nivel 4.
- Presione el botón **VOL-** o **VOL+** hacia arriba o hacia abajo para disminuir o aumentar el volumen. Hay cuatro niveles de volumen, de **1** a **4**.
- Presione brevemente el botón de silencio **MUTE**, para silenciar el transmisor; presione nuevamente el botón **MUTE**, para restaurar el sonido.

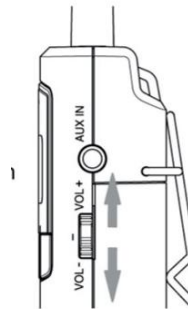

Receptor:

- El volumen del auricular del receptor está preestablecido en el nivel 4.
- Presione el botón **VOL-** o **VOL+** hacia arriba o hacia abajo para disminuir o aumentar el volumen. Hay 8 niveles, de **1** a **8**.
- El icono **CH** en la pantalla LCD indica que no hay volumen y el modo de silencio.



Para desbloquear la selección de canales, mantenga presionados ambos botones

Encendido y apagado

- Para encender el sistema, presione y mantenga presionado durante 2 segundos el botón de **encendido**. La pantalla LCD se iluminará y recuperará el último número de canal utilizado para indicar el encendido exitoso del sistema.
- Presione y mantenga presionado durante 2 segundos el botón de encendido. La pantalla LCD se apagará para indicar el apagado total.

Nota:

- Ahorro de energía: El receptor se apagará automáticamente si no recibe la señal durante unos 20 minutos.

Autonomía de la batería y la carga

- Cuando el icono de la batería aparece como un icono de batería plena **BATT**, la batería tiene suficiente energía.
- Cuando el icono de la batería aparece como un icono vacío y parpadeante **BATT**, el nivel de la batería está bajo, a 5-10%. Reemplace la batería con una nueva o, si es posible, cárguela inmediatamente con un cargador de viaje certificado por USB (accesorios opcionales) o la estación de carga Linkx adecuada.
- La corriente de carga se establece en 255 mA. Por razones de seguridad, hay un reloj de seguridad que desactivará la carga después de 12 horas de carga continua. Una batería completamente cargada garantiza aproximadamente 14 horas de funcionamiento continuo del receptor y 12 horas de funcionamiento continuo del transmisor. Sin embargo, tenga en cuenta que la duración real de la batería depende de la configuración del usuario, los patrones de uso, las condiciones ambientales, el fabricante de la batería y otros factores.

- Durante la carga, el icono de la batería **BATT** aparece y desaparece en la pantalla LCD.

Nota: El transmisor o el receptor se apagará automáticamente durante la carga. Si desea utilizar el sistema

Sustitución de la batería

Paso 1 Abra la cubierta del compartimento de la batería

Paso 2 Reemplace la batería con una nueva (asegúrese de que la polaridad esté correcta)

Paso 3 Cierre la cubierta del compartimento de la batería

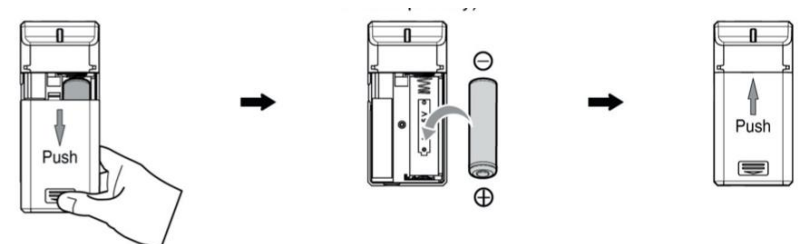

Reinicio del sistema si la pantalla está congelada

Es muy poco probable pero el sistema del guía se puede congelar y dejar de responder. En este caso, puede forzar el apagado quitando la batería, reinsertando la batería y reiniciando el sistema del guía.

Q & A

Q1: En el transmisor aparece el ícono

Re: Compruebe si el transmisor está silenciado.

Q2: El contenido de la pantalla LCD de mi receptor parpadea

Re: Esto significa que no se recibe ninguna señal de transmisión. Asegúrese de que el transmisor esté encendido y que el receptor esté dentro del alcance de recepción normal. Tanto el transmisor como el receptor operan en el mismo canal y en la misma frecuencia.

Para garantizar una recepción de señal adecuada, coloque el transmisor y el receptor a al menos a 30 cm de distancia. Colocar los dispositivos demasiado cerca uno del otro saturará inmediatamente la señal transmitida al receptor, el sistema colapsará y el receptor se silenciará.